

PKW-Anhänger- Aufsteller

Prospekt

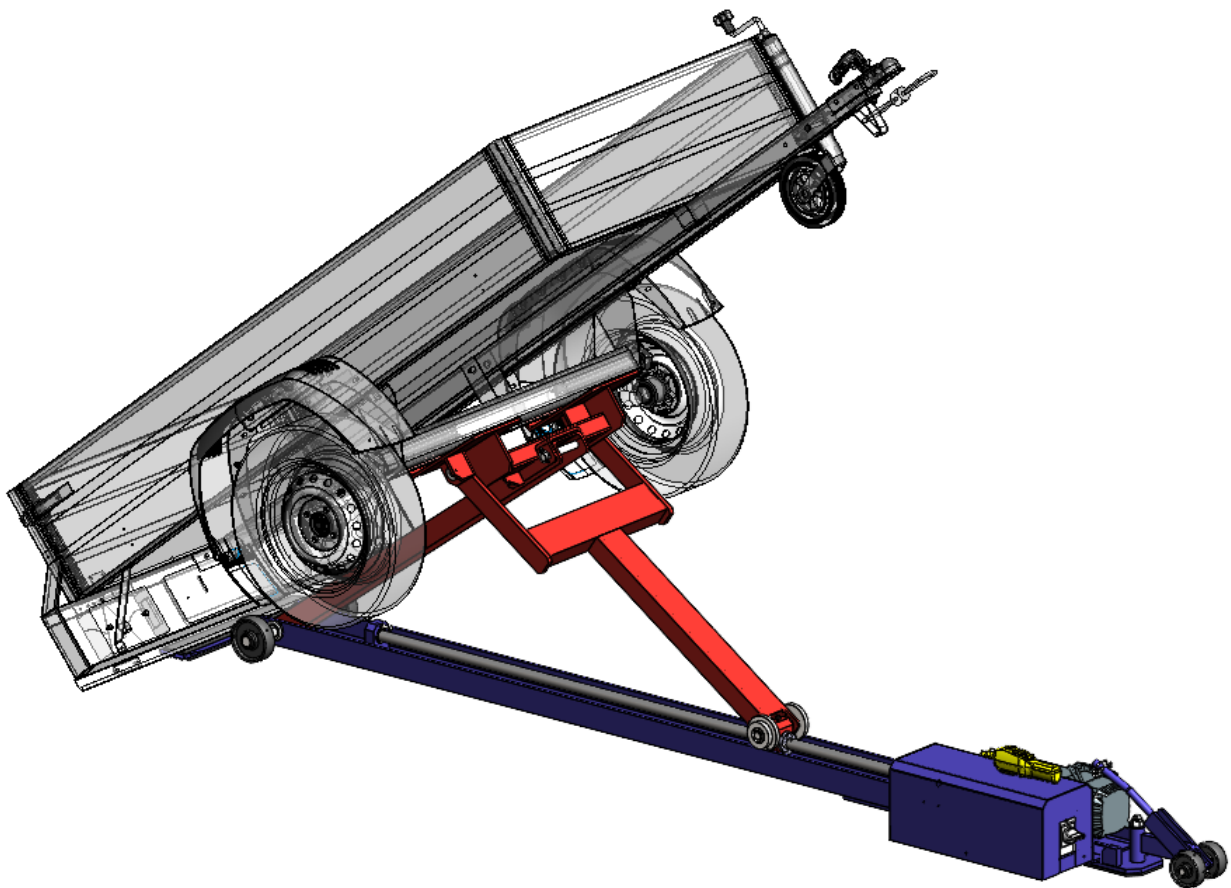

***Motorisierte Aufstellhilfe zum einfachen und leichten
Hochstellen und Umlegen von PKW-Anhängern!***

Beschreibung:

▪ Ein-Mannbedienung

Mit diesem Anhängeraufsteller können PKW-Anhänger leicht/ohne Anstrengung **per Knopfdruck hoch und wieder umgestellt** werden. Kein Krafttakt mehr, der mehrere Personen erfordert.

Vorteile:

- + *wesentliche Erhöhung der Arbeitssicherheit;*
- + *wesentliche Erleichterung → Keine anstrengende Arbeit mehr!*
- + *Weniger Personalaufwand → Von einer Person durchführbar; (anstatt von 3-5 Personen)*
- kompatibel für verschiedene Anhängertypen (ggf. mit Adapter); (auch für gebremste Anhänger geeignet)
- sehr kompakte(niedrige) und solide Bauweise;
- wendig und einfach zu manövrieren;
- entspricht den geltenden Sicherheitsstandards, CE-Konform;

Technische Daten:



Abmessungen:	sh. Zeichnung
Hubkraft:	200kg
Hubzeit:	ca.40s
EI. Anschlussleistung:	230V / 6,8A / 50Hz

Funktionsablauf:

1. Die Vorrichtung wird unter den Anhänger manövriert und so abgestellt, dass die Gabel unter/hinter der Achse angreifen kann.
2. Mittels Handbediengerät die Aufstellvorrichtung betätigen, um den PKW-Anhänger hoch zu stellen.
3. Nach erfolgtem Aufstellen des Anhängers kann die Vorrichtung nach hinten rausgeschoben werden.
4. Einfahren des Mechanismus

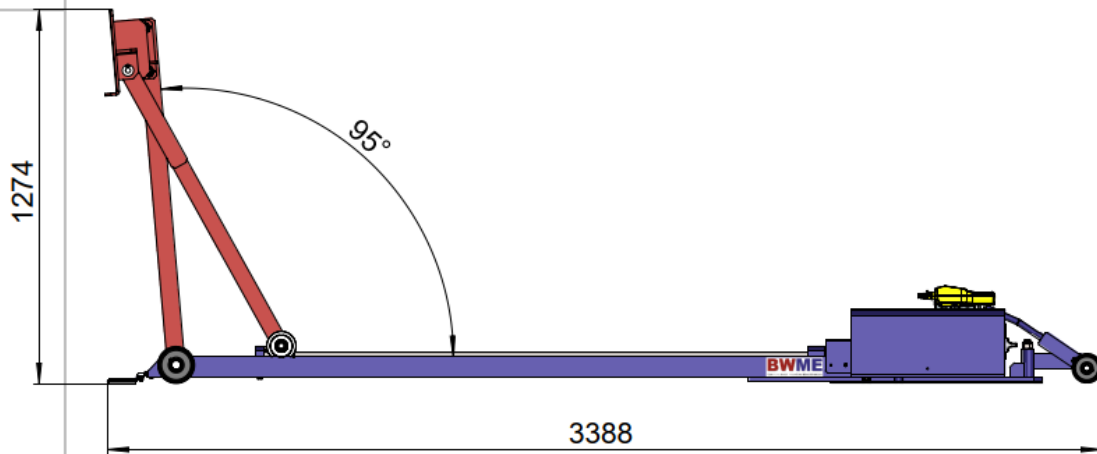
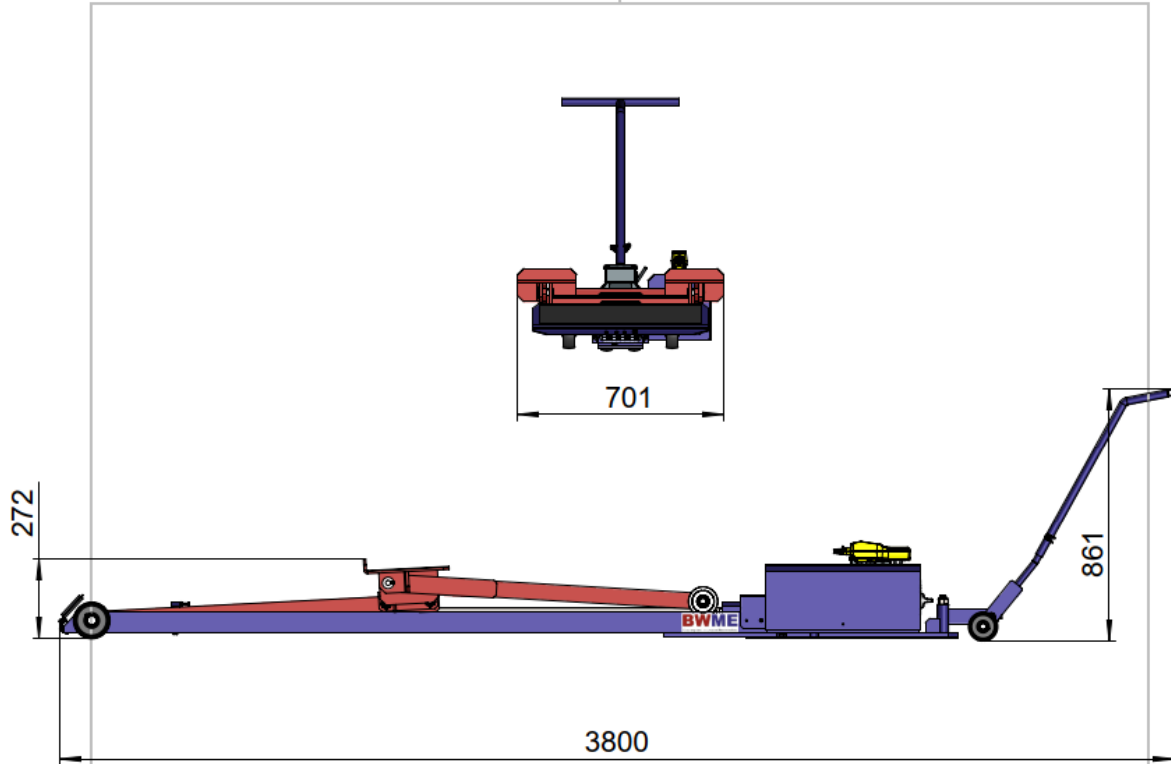
In umgekehrter Reihenfolge können die **Autoanhänger auch umgelegt** werden!



Oberflächenbehandlung / Surface treatment: grundiert und lackiert		ERSTELLER / AUTHOR: St. Frass	AUSGABEDATUM / ISSUE DATE: 19.01.2021	Maßstab / Scale: 1:20
Allgemeintoleranz / General tolerance: DIN ISO 2768-mK	Werkstoff / Material: Ge wicht / Weight: [kg] 262.01	GENEHIGT VON / APPROVED FROM: B. Weißenböck	Format: A4	
		DOKUMENTART / DOCUMENT TYPE: Layout		
 AUSTRIA Hauptstraße 2 ☎ +43 2630 30027 2630 Ternitz 🌐 www.bwme.at BWME Weißenböck Maschinenbau GmbH		TITEL: Anhängeraufstellvorrichtung		
		SACH- / TEILNUMMER / PART NUMBER: 902003 00 000 00		VERSION
<small>Schutzvermerk ISO 16016 beachten! / Refer to protection notice ISO 16016! © BWME Weißenböck Maschinenbau GmbH. Alle Rechte vorbehalten! / All rights reserved!</small>				

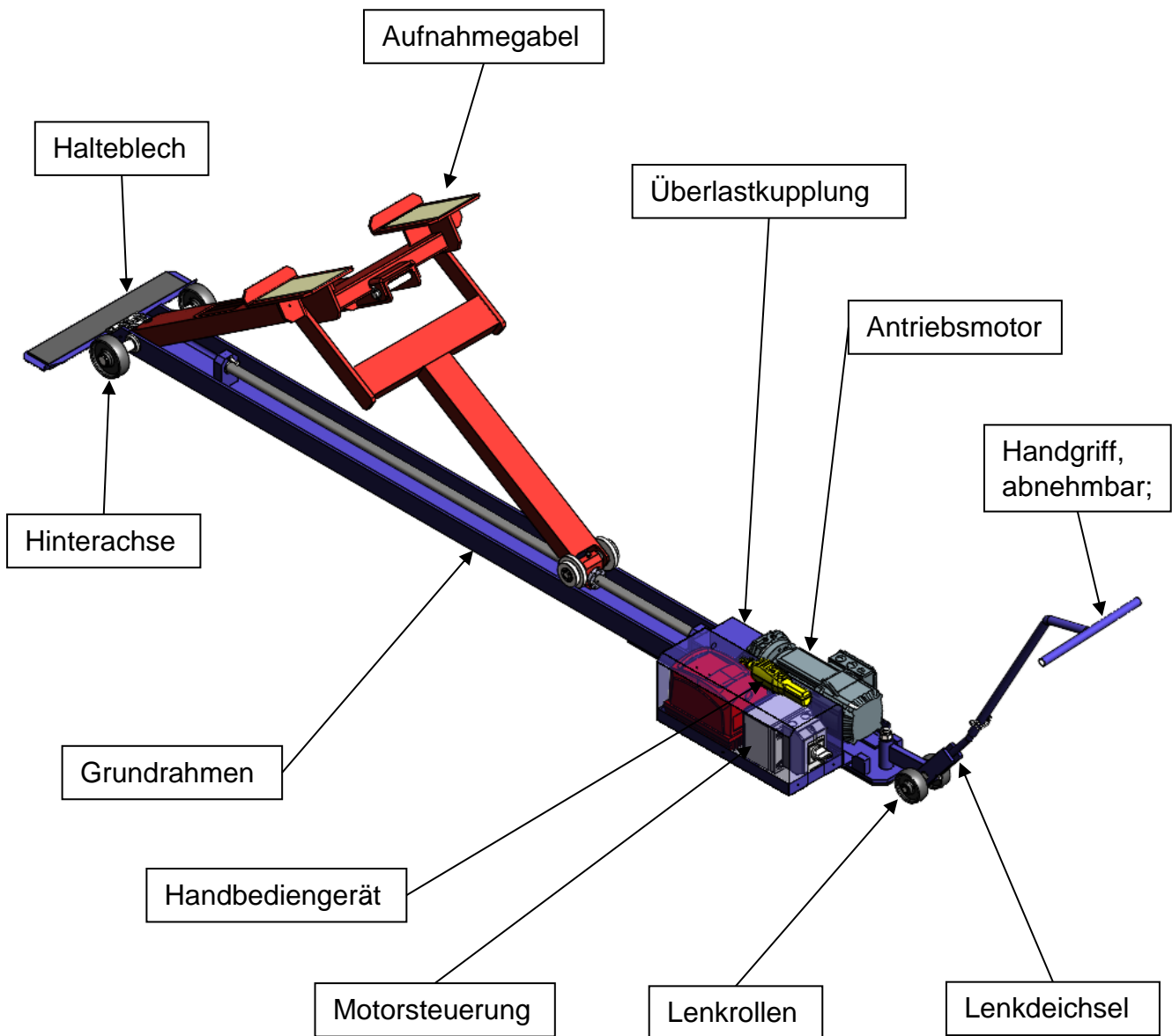

- Werkzeugmaschinenbau
- Sondermaschinenbau
- Wartung und Instandsetzung
- Lohnfertigung/
Schweißkonstruktionen

2630 TERNITZ
+43 2630 300 27
office@bwme.at
www.bwme.at